

Trockenschliff - mit Absaugständer - Nassschliff

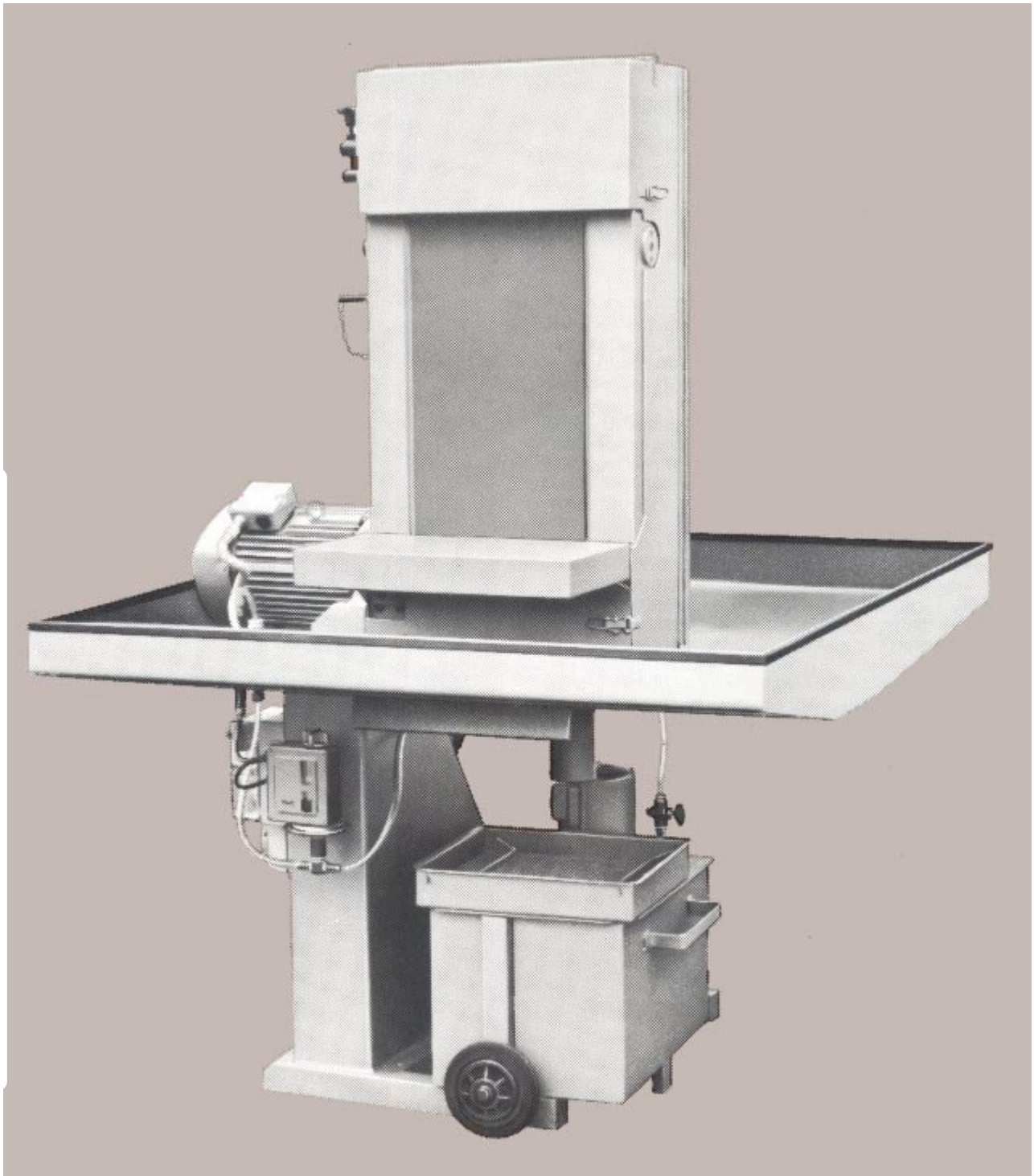

Y/dtp/A4 Prospekte/REMA/Flächenbandschleifmaschinen

Trockenschliff

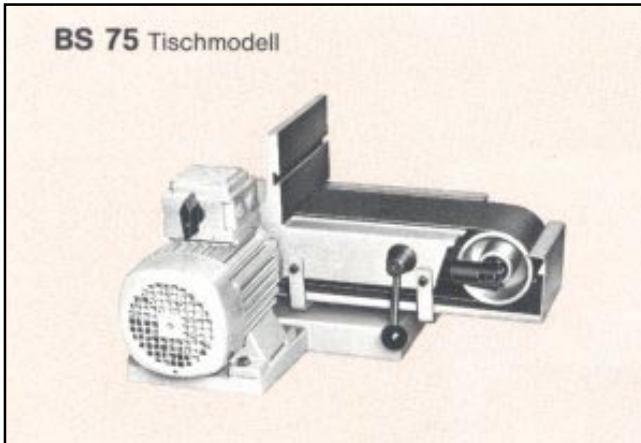

LÖSER-Flächenbandschleifmaschinen werden als Tischmodell, wahlweise als Ständermodell geliefert. Der Flächenschleiftisch ist beliebig horizontal bis vertikal feststellbar. Der aufgebaute Winkeltisch ist in Normalausführung starr und steht rechtwinklig zum Flächenschleiftisch.

Auf Wunsch kann dieser Winkeltisch verstellbar -10 bis +45° geliefert werden. Bei Bestellung eines zusätzlichen Winkelanschlages für diesen Winkeltisch wird eine T-Nut eingefräst. Serienmäßig verfügen diese Maschinen über ein Bandschutzblech als Berührungsschutz.

Für alle Flächenbandschleifmaschinen sind geschlossene Bandschutzkästen lieferbar. Der beim Schleifen anfallende Staub wird dadurch wirkungsvoll zurückgehalten. Antriebsrollenseitig sind die Bandschutzkästen trichterförmig ausgelegt und verfügen über einen Absaugstutzen zum Anschluss an eine zentrale Absauganlage.

Beim Schleifen von Aluminium und Aluminiumlegierungen ist es Vorschrift, einen Bandschutzkasten aus nicht funkenreisendem Material einzusetzen. Darum sind für sämtliche Maschinen Aluminiumbandschutzkästen lieferbar. Absaugschläuche 75 mm Ø, 100 mm Ø, 150 mm Ø in jeder gewünschten Länge lieferbar.



Typ

Leistung	BS 75 0,55 / 0,7 kW	BS 200 1,5 / 2 kW	BS 300 3 kW
Drehzahl	1450/2900 U/min	1450/2900 U/min	1450 U/min
Schnittgeschwindigkeit	8/16 m/sek	10720 m/sek	15 m/sek
Rollen-Ø	100 mm	132 mm	200 mm
Schleifband	950 x 100 mm	1500 x 200 mm	2000 x 300 mm
Saugstutzen-Ø (mm) geschl. Bandschutzk.	75 mm Ø	100 mm Ø	150 mm Ø

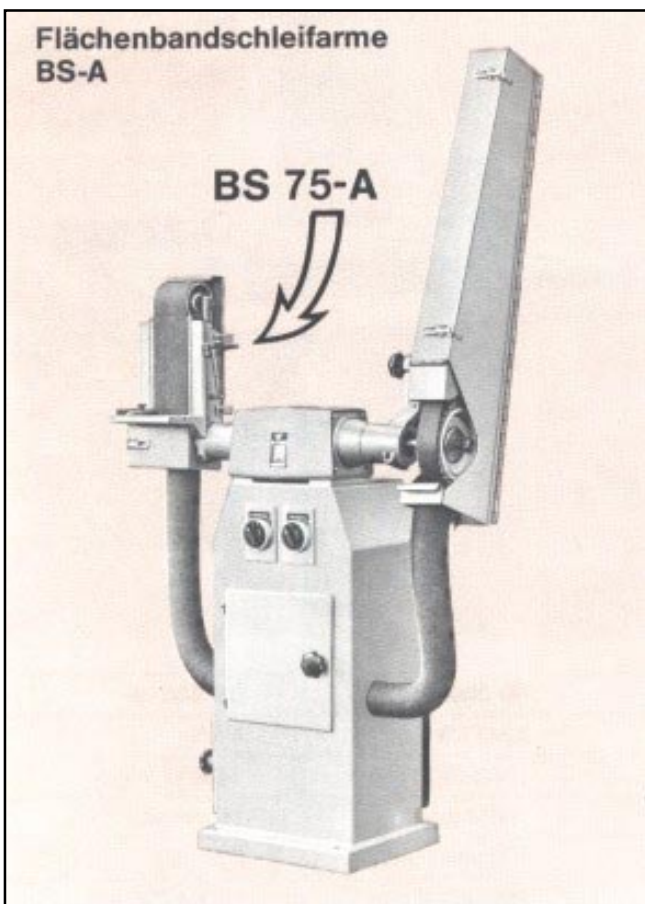
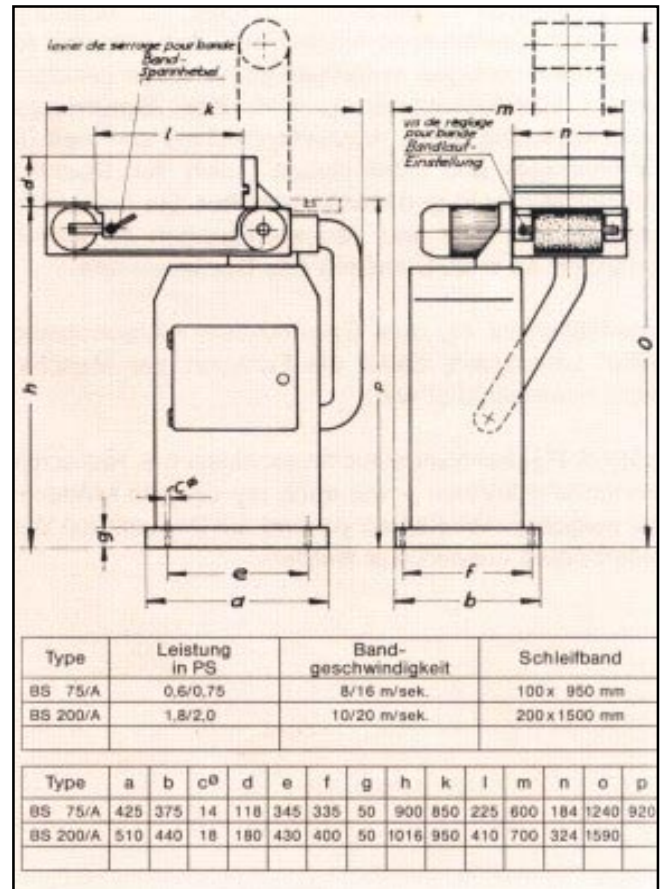
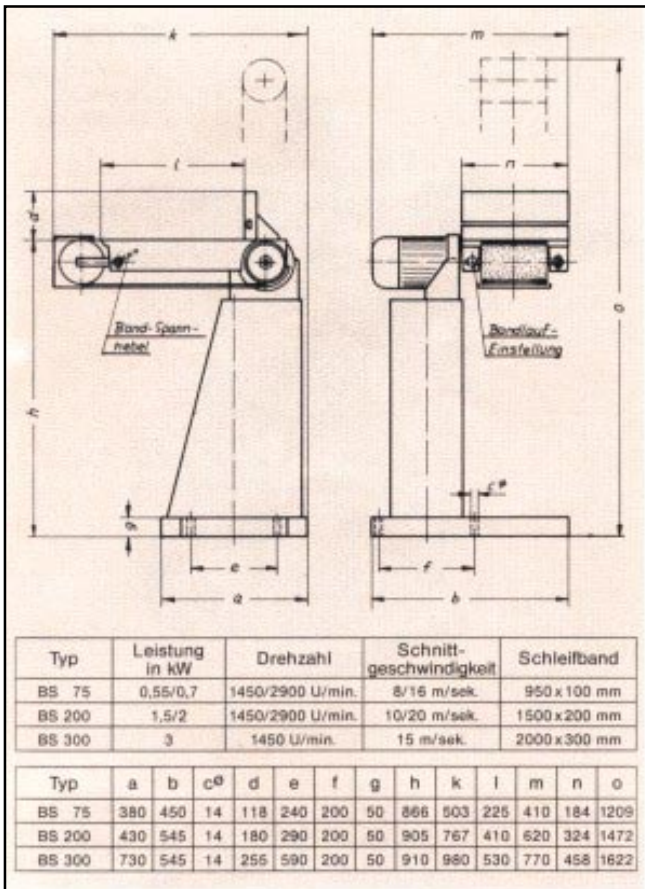

	BS 75-A	BS 200-A	BS 300-A
Zum linksseitigen Anbau an Poliermotoren	DP 12 DP 15	DP 30	DP 40 DPN
Band	950x100 mm	1500x200 mm	200x300 mm
Rollen ø	100 mm	132 mm	200 mm
Poliermotoren DP 12	0,4 1,0 1,2 0,8/1,0	950 1450 2900	BS 75-A
Poliermotoren DP 15	1,0 1,5 1,5 1,2/1,8	950 1450 2900 1450/2900	BS 75-A
Poliermotoren DP 30	1,5 3,0 3,0 2/3	950 1450 2900 1450/2900	BS 200-A
Poliermotoren DP 40 und DPN	3,0 4,5 4,0 5,0 6,0 5,0 7,0 3/4 4/5 5/7	950 950 1450 1450 1450 2900 2900 1450/2900 1450/2900 1450/2900	BS 300-A

Nassschliff

LÖSER-Flächenbandschleifmaschinen für Nassschliff werden mit verstärkten Antriebsmotoren gefertigt. Alle Maschinen verfügen serienmäßig über einen geschlossenen Bandschutzkasten, der das Sprühwasser zurückhält. Die große Wasserfangschale sammelt das Sprühwasser und leitet dieses durch den Rücklaufstutzen wieder in den Wasserbehälter. Ein Aufsatzfilter hält den Abschleiß und Verunreinigungen zurück und garantiert so max. Standzeit des Sprühwassers.

Unerlässlich ist es, dem Sprühwasser rostschützende Mittel beizufügen, damit die Funktion der Maschine nicht beeinträchtigt wird.

LÖSER-Flächenbandschleifmaschinen mit Nassschliff-Einrichtung können - wie auch die übrigen Modelle - mit neigbaren Winkeltischen und auf Wunsch mit Winkelanschlag ausgerüstet werden.

Beim Schleifen von Aluminium und Aluminiumlegierungen ist es unerlässlich, einen Aluminium-Bandschutzkasten zu bestellen, sowie zusätzlich einen Druckwächter, welcher bei mangelnder Wasserzufuhr die Maschine stillsetzt.

Gemäß Vorschrift der Berufsgenossenschaft sind diese beiden Punkte für neu anzuschaffende Maschinen unbedingt zu beachten.

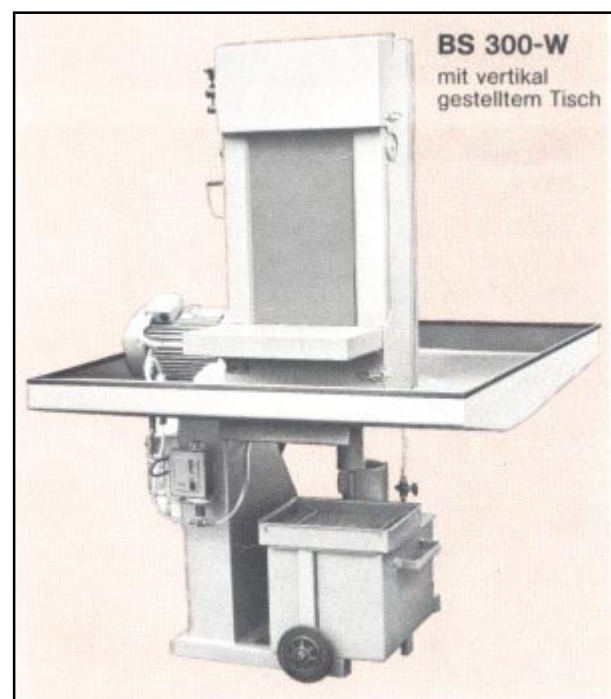
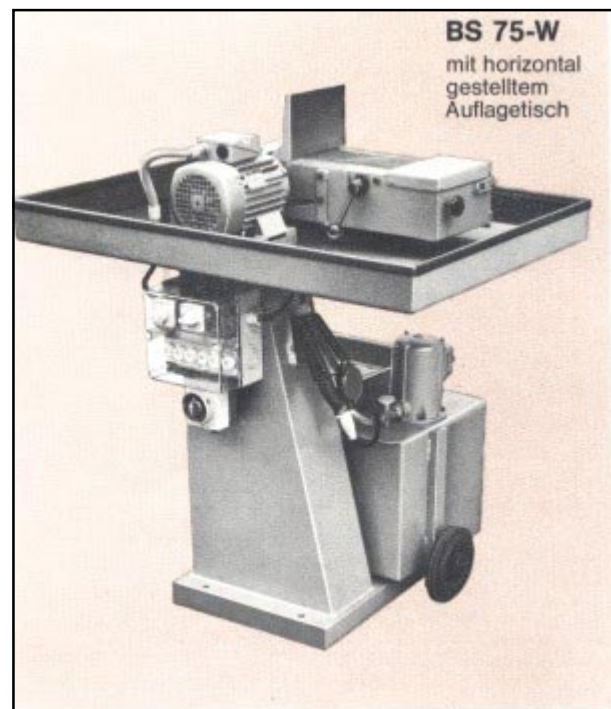

Typ	BS 75-W	BS 200-W	BS 300-W
Leistung	1,1 kW	2,5 / 3 kW	4 kW
Drehzahl	2900 U/min	1450/2900 U/min	1450 U/min
Schnittgeschwindigkeit	16 m/sek	10/20 m/sek	15 m/sek
Rollen-Ø	100 mm	132 mm	200 mm
Schleifband	950 x 100 mm	1500 x 200 mm	2000 x 300 mm
Wannenabmessung Länge x Breite	730 x 990	1050 x 850	1400 x 1200

mit Absaugständer

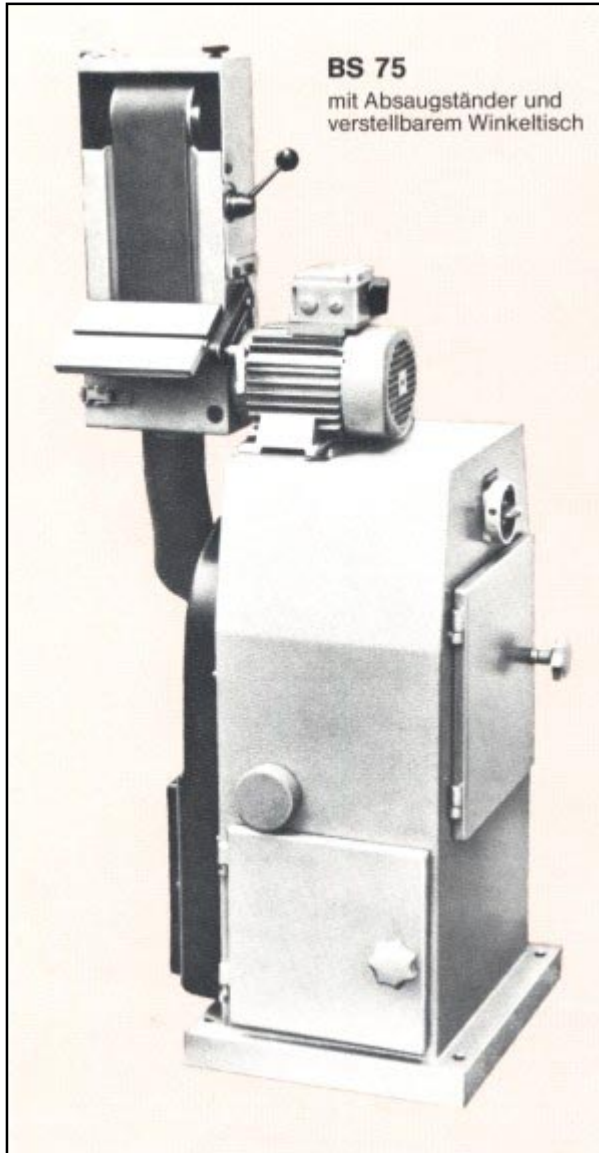

LÖSER-Flächenbandschleifmaschinen mit im Ständer eingebauter Nassentstaubungsanlage kommen anschlussfertig zur Auslieferung. Die Stromeinspeisung wird am Hauptschalter vorgenommen. Der Flächenschleiftisch ist beliebig horizontal bis vertikal feststellbar. Der aufgebaute Winkeltisch ist in Normalausführung starr und steht rechtwinklig zum Flächenschleiftisch.

Auf Wunsch kann dieser Winkeltisch mit Verstellbarkeit -10 bis +45 Grad geliefert werden. Bei werksmäßiger Bestellung mit einem zusätzlichen Winkelanschlag wird der Winkeltisch mit einer T-Nut geliefert.

Modell:	BS 75	BS 200
Leistung	0,55 / 0,7 kW	1,5 / 2 kW
Drehzahl	1450/2900 U/min	1450/2900 U/min
Schnittgeschwindigkeit	8/16 m/sek	10/20 m/sek
Rollen-Ø	100 mm	132 mm
Schleifband	950 x 100 mm	1500 x 200 mm
Absaugständer	DP 12-A	DP 30-A
Fördermenge	6 m ³ /min.	10 m ³ /min.
Druck	90 mm WS	140 mm WS
Leistung	0,3 kW	0,6 kW
Drehzahl	2900 U/min	2900 U/min
Gesamtgewicht	85 kg	145 kg

Absaugständer

Gebrauchsmuster beim Deutschen Patentamt eingetragen unter Nr. 1946245.
Patent angemeldet.

1. Schalter
2. Absaugventilator
3. Wasserbehälter: bei starker Verschmutzung des Wassers muss dieser entleert werden. Zur besseren Verschlämzung dem Wasser geringe Mengen Pril, Rei oder Soda zusetzen.
4. Luftleitklappen mit Schwimmer
5. Kunststoff-Vorfilter
6. Kunststoff-Nachfilter

(nach Verschmutzung rechtzeitig reinigen)

